

**Плашка GWG метрична резба дясна M50x2 мм, CS
въглеродна стомана**

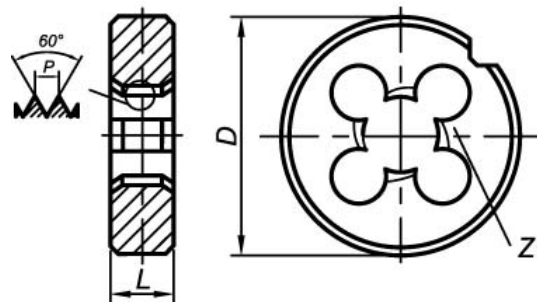

**Плашки кръгли DIN EN 22568 (DIN
223)**



за метрична ISO резба със ситна стъпка по DIN 13

Клас на точност 6g

Форма В

Означение	P mm	D mm	L mm	Брой на перата - Z
M4x0.35	0.35	20	5	3
M4x0.5	0.5	20	5	3
M5x0.5	0.5	20	5	4
M5x0.75	0.75	20	7	4
M6x0.5	0.5	20	5	4
M6x0.75	0.75	20	7	4
M7x0.75	0.75	25	9	4
M8x0.5	0.5	25	9	4
M8x0.75	0.75	25	9	4
M8x1	1.0	25	9	4
M9x0.75	0.75	25	9	4
M9x1	1.0	25	9	4
M10x0.75	0.75	30	11	4
M10x1	1.0	30	11	4
M10x1.25	1.25	30	11	4
M11x1	1.0	30	11	5
M11x1.25	1.25	30	11	5
M12x0.75	0.75	38	10	4
M12x1	1.0	38	10	4
M12x1.25	1.25	38	10	4

M12x1.5	1.5	38	10	4
M13x1	1.0	38	10	5
M13x1.5	1.5	38	10	5
M14x0.75	0.75	38	10	5
M14x1	1.0	38	10	5
M14x1.25	1.25	38	10	5
M14x1.5	1.5	38	10	5
M15x1	1.0	38	10	5
M15x1.5	1.5	38	10	5
M16x1	1.0	45	14	5
M16x1.25	1.25	45	14	5
M16x1.5	1.5	45	14	5
M18x1	1.0	45	14	5
M18x1.25	1.25	45	14	5
M18x1.5	1.5	45	14	5
M18x2	2.0	45	14	5
M20x1	1.0	45	14	6
M20x1.25	1.25	45	14	6
M20x1.5	1.5	45	14	6
M20x2	2.0	45	14	6
M21x1.5	1.5	45	14	6
M22x1	1.0	55	16	5
M22x1.25	1.25	55	16	5
M22x1.5	1.5	55	16	5
M22x2	2.0	55	16	5
M24x1	1.0	55	16	5
M24x1.25	1.25	55	16	5
M24x1.5	1.5	55	16	5
M24x2	2.0	55	16	5
M25x1	1.0	55	16	5
M25x1.5	1.5	55	16	5
M26x1	1.0	55	16	6
M26x1.5	1.5	55	16	6
M26x2	2.0	55	16	6
M27x1	1.0	65	18	6
M27x1.5	1.5	65	18	6
M27x2	2.0	65	18	6
M28x1	1.0	65	18	6
M28x1.5	1.5	65	18	6
M28x2	2.0	65	18	6
M29x1.5	1.5	65	18	6
M30x1	1.0	65	18	6
M30x1.5	1.5	65	18	6
M30x2	2.0	65	18	6
M30x2.5	2.5	65	18	6

M30x3	3.0	65	25	6
M32x1.5	1.5	65	18	7
M32x2	2.0	65	18	7
M32x3	3.0	65	25	7
M33x1.5	1.5	65	18	7
M33x2	2.0	65	18	7
M33x3	3.0	65	25	7
M34x1.5	1.5	65	18	7
M34x2	2.0	65	18	7
M35x1.5	1.5	65	18	7
M36x1.5	1.5	65	18	7
M36x2	2.0	65	18	7
M36x3	3.0	65	25	7
M38x1.5	1.5	75	20	7
M39x1.5	1.5	75	20	7
M39x2	2.0	75	20	7
M39x3	3.0	75	30	7
M40x1.5	1.5	75	20	7
M40x2	2.0	75	20	7
M40x3	3.0	75	30	7
M42x1.5	1.5	75	20	7
M42x2	2.0	75	20	7
M42x3	3.0	75	30	7
M45x1.5	1.5	90	22	7
M45x2	2.0	90	22	7
M45x3	3.0	90	36	7
M48x1.5	1.5	90	22	7
M48x2	2.0	90	22	7
M48x3	3.0	90	36	7
M50x1.5	1.5	90	22	8
M50x2	2.0	90	22	8
M50x3	3.0	90	36	8
M52x1.5	1.5	90	22	8
M52x2	2.0	90	22	8
M52x3	3.0	90	36	8

Продукт: [Плашка GWG метрична резба дясна M50x2 мм, CS въглеродна стомана](#)

Категория: [Метчици, плашки, ножове за резби](#)

Бранд: [GWG](#)

Категория бранд: [Плашка GWG](#)